

# **INSPIRON™**

## **GUIDA ALLA CONFIGURAZIONE**

Modello PP19S

## Messaggi di N.B., Attenzione e Avvertenza

 **N.B.** Indica informazioni importanti che contribuiscono a migliorare l'utilizzo del computer.

 **ATTENZIONE:** Una **ATTENZIONE** indica un danno potenziale all'hardware o perdita di dati e spiega come evitare il problema.

 **AVVERTENZA:** Un messaggio di **AVVERTENZA** indica un potenziale rischio di danni, anche gravi, a cose e persone.

---

Le informazioni contenute in questo documento sono soggette a modifica senza preavviso.

© 2008–2009 Dell Inc. Tutti i diritti riservati.

È severamente vietata la riproduzione di questo materiale con qualsiasi strumento senza l'autorizzazione scritta di Dell Inc.

Marchi usati nel presente documento: *Dell*, il logo *DELL*, *Inspiron*, *YOURS IS HERE* e *DellConnect* sono marchi di Dell Inc.; *Intel* è un marchio registrato e *Atom* è un marchio di Intel Corporation negli Stati Uniti e/o in altri paesi; *Microsoft*, *Windows*, *Windows Vista* e il logo del pulsante Start di *Windows Vista* sono marchi o marchi registrati di Microsoft Corporation negli Stati Uniti e/o in altri paesi; *Bluetooth* è un marchio registrato di proprietà di Bluetooth SIG, Inc. e viene utilizzato per concessione da Dell; *SRS Premium Sound*, *SRS* e il simbolo (O) sono marchi di SRS Labs, Inc.

Altri marchi e nomi commerciali possono essere utilizzati in questo documento sia in riferimento alle aziende che rivendicano il marchio e i nomi che ai prodotti stessi. Dell Inc. nega qualsiasi partecipazione di proprietà relativa a marchi e nomi commerciali diversi da quelli di sua proprietà.

Aprile 2009

N/P D902M

Rev. A01

# Sommario

<b>Configurazione del laptop Inspiron™</b> . . . . .	<b>5</b>	Movimenti del touchpad . . . . .	21
Prima di configurare il computer . . . . .	5	Impostazione della sensibilità del touchpad . . . . .	23
Collegare l'adattatore c.a. . . . .	6	Funzionalità di visualizzazione . . . . .	24
Collegamento del cavo di rete (opzionale) . . . . .	7	Rimozione e sostituzione della batteria . . . . .	25
Premere il pulsante di accensione . . . . .	8	Funzionalità del software . . . . .	26
Attivazione o disattivazione della modalità wireless (opzionale) . . . . .	9	<b>Soluzione dei problemi</b> . . . . .	<b>29</b>
Configurazione di Ubuntu® . . . . .	10	Problemi relativi alla rete . . . . .	29
Configurazione di Microsoft® Windows® . . . . .	10	Problemi relativi all'alimentazione . . . . .	30
Connettersi a Internet (opzionale) . . . . .	10	Problemi relativi alla memoria . . . . .	31
Configurazione del sintonizzatore TV (la disponibilità varia da paese a paese) . . . . .	13	Blocchi e problemi del software . . . . .	32
<b>Utilizzo del laptop Inspiron™</b> . . . . .	<b>15</b>	<b>Utilizzo degli strumenti di supporto.</b> . . . . .	<b>35</b>
Funzionalità del lato destro . . . . .	15	Dell Support Center . . . . .	35
Funzionalità del lato sinistro . . . . .	17	Messaggi di sistema . . . . .	36
Funzionalità della base del computer e della tastiera . . . . .	19	Risoluzione dei problemi relativi all'hardware . . . . .	38
		Dell Diagnostics . . . . .	38

## Sommario

<b>Ripristino del sistema operativo</b> . . . . .	<b>41</b>	<b>Trovare altre informazioni e risorse</b> . . . . .	<b>56</b>
Ripristino configurazione di sistema . . . . .	42	<b>Specifiche</b> . . . . .	<b>59</b>
Utilizzo di Dell™ PC Restore in Windows XP . . . . .	44	<b>Indice analitico</b> . . . . .	<b>67</b>
Dell Factory Image Restore . . . . .	45		
Reinstallazione del sistema operativo . . . . .	47		
<b>Assistenza</b> . . . . .	<b>49</b>		
Assistenza tecnica clienti e supporto tecnico . . . . .	50		
DellConnect™ . . . . .	50		
Servizi in linea . . . . .	50		
Sistema automatizzato di controllo dello stato dell'ordine . . . . .	51		
Informazioni sul prodotto . . . . .	52		
Restituzione di prodotti durante il periodo di garanzia per riparazione o per rimborso . . . . .	52		
Prima di chiamare . . . . .	53		
Come contattare la Dell . . . . .	54		

# Configurazione del laptop Inspiron™

Questa sezione fornisce informazioni sulla configurazione del laptop Inspiron Mini 10.

## Prima di configurare il computer

Quando si posiziona il computer, accertarsi di avere accesso all'alimentazione, di disporre di una ventilazione adeguata e una superficie piana sulla quale collocare il computer.

Una scarsa ventilazione intorno al computer Inspiron può provocare un surriscaldamento. Per evitare un surriscaldamento accertarsi di disporre di almeno 4 pollici dietro al computer e un minimo di 2 pollici in tutti gli altri lati.

Quando è in funzione, il computer non deve essere mai collocato in uno spazio chiuso, come un armadio o un cassetto.

 **AVVERTENZA:** Non ostruire le prese d'aria, non introdurre oggetti ed evitare l'accumulo di polvere. Non collocare il computer Dell™ in un ambiente con aerazione insufficiente, ad esempio una valigetta chiusa, quando è alimentato. In quanto ciò potrebbe provocare incendi o il danneggiamento del computer.

 **ATTENZIONE:** Non collocare né ammucchiare oggetti pesanti o appuntiti sul computer per evitare di danneggiarlo in modo permanente.

## Collegare l'adattatore c.a.

Collegare l'adattatore CA al computer e inserirlo in una presa a muro o in un dispositivo di protezione da sovracorrente.

**⚠ AVVERTENZA:** L'adattatore c.a. è compatibile con le prese elettriche di qualsiasi paese. I connettori per l'alimentazione e le ciabatte variano invece da paese a paese. L'uso di un cavo incompatibile o non correttamente collegato alla ciabatta o alla presa elettrica può provocare incendi o danneggiare in modo permanente l'apparecchiatura.

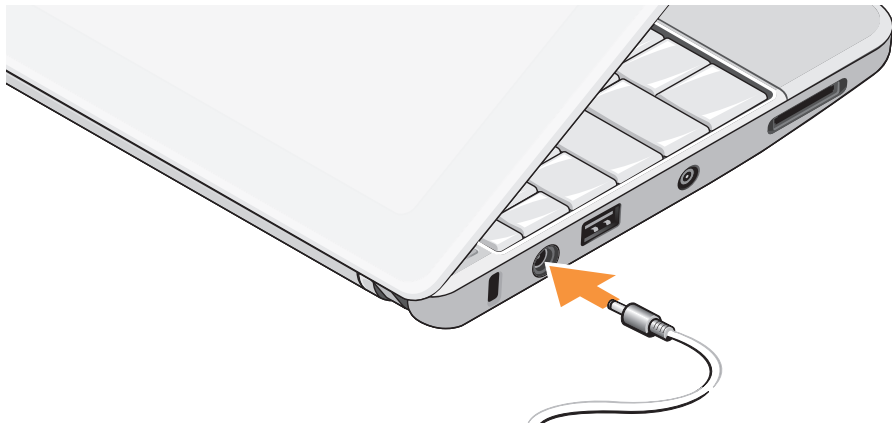

## Collegamento del cavo di rete (opzionale)

Per utilizzare una connessione a una rete cablata,  
collegare il cavo di rete.



## Premere il pulsante di accensione





## Attivazione o disattivazione della modalità wireless (opzionale)

Per attivare le comunicazioni senza fili:

1. Accendere il computer.
2. Fare doppio clic sull'icona  nell'area di notifica o premere <F2>. Verrà visualizzata la finestra di dialogo **Attivazione/disattivazione della rete senza fili**.
3. Selezionare le opzioni che si desidera attivare:
  - **Attiva Bluetooth**
  - **Attiva LAN/WiMax wireless**
  - **Attiva WAN/GPS wireless**
4. Fare clic su **OK**.

Per disattivare le comunicazioni senza fili:

1. Fare doppio clic sull'icona  nell'area di notifica o premere <F2>. Verrà visualizzata la finestra di dialogo **Attivazione/disattivazione della rete senza fili**.
2. Deselezionare le opzioni che si desidera disattivare:
  - **Attiva Bluetooth**
  - **Attiva LAN/WiMax wireless**
  - **Attiva WAN/GPS wireless**
3. Fare clic su **OK**.  
 **N.B.** In funzione della configurazione del computer utilizzato, l'opzione WiMax potrebbe non essere visualizzata.

### Configurazione di Ubuntu®

Il computer Dell è preconfigurato con il sistema operativo Ubuntu se è stato richiesto al momento dell'ordine. Consultare la *Guida rapida di riferimento a Ubuntu* fornita con il computer per ulteriori specifiche informazioni sul sistema operativo.

### Configurazione di Microsoft® Windows®

Il computer Dell è preconfigurato con il sistema operativo Microsoft Windows se è stato richiesto al momento dell'ordine. Per configurare Windows per la prima volta, seguire le istruzioni visualizzate. Questi passi sono obbligatori e saranno necessari 15 minuti per il completamento. Nelle schermate verranno visualizzate alcune procedure, compresa l'accettazione dei contratti di licenza, l'impostazione delle preferenze e la configurazione di una connessione a Internet.

 **ATTENZIONE:** Non interrompere l'operazione di configurazione del sistema operativo. Altrimenti si potrebbe rendere inutilizzabile il computer.

### Connettersi a Internet (opzionale)

 **N.B.** I fornitori di servizi Internet (ISP) e le relative offerte variano da paese a paese.

Per effettuare un collegamento a Internet, è necessaria una connessione via modem esterno o di rete e un account presso un fornitore di servizi Internet (ISP).

#### Configurazione di una connessione cablata a Internet

Se si utilizza una connessione di accesso remoto, collegare un cavo telefonico al modem USB esterno (opzionale) e alla presa telefonica a muro prima di configurare la connessione a Internet. Se si utilizza una connessione modem via cavo, DSL o satellitare, consultare il provider o il fornitore dei servizi cellulari per le istruzioni di configurazione.

### Configurazione di una connessione senza fili

Prima di utilizzare una connessione wireless a Internet, è necessario collegarsi a un router wireless. Per configurare una connessione a un router wireless:

1. Accertarsi che le comunicazioni senza fili siano attivate sul (consultare "Attivazione o disattivazione della modalità wireless (opzionale)" a pagina 9).
2. Salvare e chiudere i file aperti e uscire da tutte le applicazioni in esecuzione.
3. Fare clic sul pulsante Start e quindi su **Connetti a**.
4. Seguire le istruzioni visualizzate per completare l'installazione.

### Configurazione della connessione a Internet

Per configurare una connessione a Internet ottenuta da un fornitore di servizi Internet (ISP) e aggiungere un collegamento sul desktop:

1. Salvare e chiudere i file aperti e uscire da tutte le applicazioni in esecuzione.
2. Fare doppio clic sull'icona dell'ISP sul desktop di Microsoft Windows.
3. Seguire le istruzioni visualizzate per completare l'installazione.

Se non si dispone di un'icona di un ISP sul desktop o se si desidera configurare una connessione a Internet con un ISP diverso, eseguire la procedura della sezione seguente.





**N.B.** Se non è possibile connettersi a Internet mentre in precedenza la connessione funzionava, la causa potrebbe essere una sospensione temporanea del servizio da parte dell'ISP. Contattare l'ISP per verificare lo stato del servizio o ripetere la connessione più tardi.



**N.B.** Tenere sotto mano le informazioni dell'ISP. Se non si dispone di un ISP, la procedura guidata **Connessione a Internet** permette di ottenerne uno.

### Windows Vista®

1. Salvare e chiudere i file aperti e uscire da tutte le applicazioni in esecuzione.
2. Fare clic su **Start**  → **Pannello di controllo**.
3. In **Rete e Internet**, fare clic su **Connetti a Internet**.  
Verrà visualizzata la finestra **Connessione a Internet**.
4. Fare clic su **Banda larga (PPPoE)** o **Remota**, in funzione di come ci si desidera collegare:
  - a. Scegliere **Banda larga** se si utilizza una connessione DSL, satellitare, con un modem TV via cavo o con la tecnologia senza fili Bluetooth®.
  - b. Scegliere **Remota** per utilizzare un modem USB opzionale o ISDN.

 **N.B.** Se non si conosce il tipo di connessione selezionata, fare clic su **Aiutami a scegliere** o contattare il proprio ISP.

5. Seguire le istruzioni visualizzate e utilizzare le informazioni di configurazione fornite dall'ISP per completare la configurazione.

### Windows XP

1. Salvare e chiudere i file aperti e uscire da tutte le applicazioni in esecuzione.
2. Fare clic su **Start** → **Pannello di controllo**.
3. In **Rete e connessioni Internet**, selezionare **Impostare o cambiare la connessione Internet**.  
Verrà visualizzata la finestra **Proprietà Internet**.
4. Fare clic su **Configura**.  
Viene visualizzata la finestra **Creazione guidata nuova connessione**.
5. Fare clic su **Connessione a Internet**.

6. Scegliere l'opzione corretta nella finestra successiva:

- Se non si dispone di un ISP e se ne desidera selezionare uno, fare clic su **Scegli da un elenco di provider di servizi Internet (ISP)**.
- Se sono state già ottenute informazioni sulla configurazione dall'ISP, ma non è stato ricevuto un CD di configurazione, fare clic su **Imposta connessione manualmente**.
- Se si dispone di un CD, fare clic su **Utilizza il CD fornito dall'ISP**.

7. Fare clic su **Avanti**.

Se si è selezionato Imposta connessione manualmente, continuare al punto 6. In caso contrario, seguire le istruzioni visualizzate per completare l'installazione.

 **N.B.** In caso di dubbi sul tipo di connessione da selezionare, contattare il proprio ISP.

8. Selezionare l'opzione appropriata in **Indicare la modalità di connessione a Internet** e poi fare clic su **Avanti**.

9. Utilizzare le informazioni di configurazione fornite dall'ISP per completare la configurazione.

## Configurazione del sintonizzatore TV (la disponibilità varia da paese a paese)

È possibile configurare il sintonizzatore TV tramite PowerCinema.

Per configurare il sintonizzatore TV per la prima volta:

1. Fare clic sull'icona PowerCinema in **Start** → **Programmi**.
2. Accedere al **Menu principale** → **Svago** → **TV in diretta** e seguire le istruzioni visualizzate.

## Configurazione del laptop Inspiron™

Per riconfigurare le impostazioni del sintonizzatore TV:





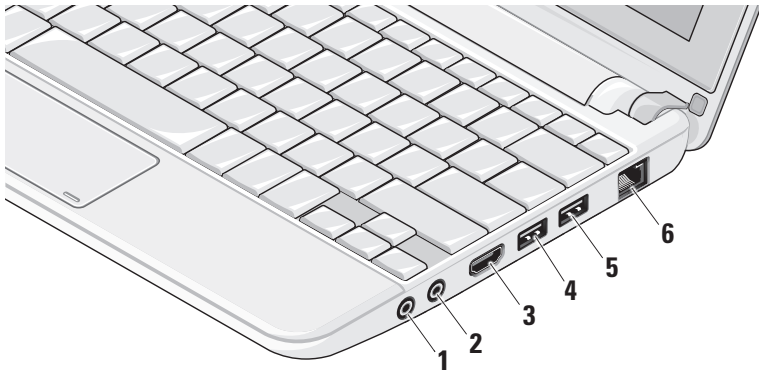

1. Fare clic sull'icona PowerCinema in **Start**→ **Programmi**.
2. Accedere al **Menu principale**→ **Svago**→ **TV in diretta**.
3. Fare clic su **Avanzate** nel menu di controllo.
4. Selezionare **Impostazioni**.
5. Fare clic su **Esegui configurazione guidata** e seguire le istruzioni visualizzate.

# Utilizzo del laptop Inspiron™

Il sistema Inspiron Mini 10 dispone di indicatori e pulsanti che forniscono informazioni e consentono di eseguire le attività più comuni. I connettori sul computer consentono di collegare dispositivi aggiuntivi.

## Funzionalità del lato destro



-  **Connettore audio out/cuffie** – Collega una coppia di cuffie o invia il segnale audio a un altoparlante o a un sistema audio sotto tensione.
-  **Connettore audio in/microfono** – Collega un microfono o un segnale in ingresso da utilizzare con programmi audio.
-  **Connettore HDMI** – Consente il collegamento a un televisore per segnali video e audio 5.1.  
 **N.B.** Se utilizzato con un monitor, consente di leggere soltanto il segnale video.
-  **Connettore USB 2.0** – Collega dispositivi USB, come un mouse, una tastiera, una stampante, un'unità esterna o un lettore di MP3.
-  **Connettore USB alimentata** – Si collega a periferiche USB che richiedono maggiore potenza. Questa porta supporta un carico massimo di 2 A.
-  **Connettore di rete** – Se si utilizza una rete cablata, collega il computer a una rete o a una periferica a banda larga.



## Funzionalità del lato sinistro

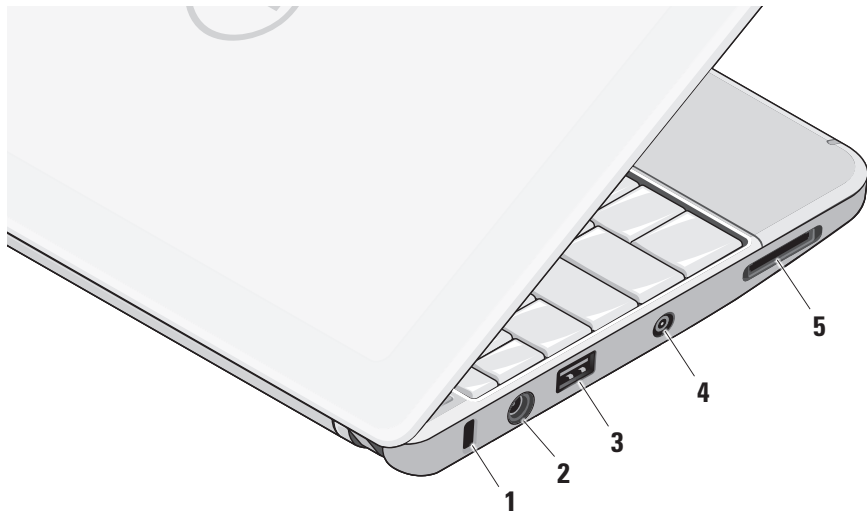

**1 Slot per cavo di sicurezza** – Consente di fissare al computer un dispositivo antifurto disponibile in commercio.

 **N.B.** Prima di acquistare un dispositivo antifurto, accertarsi che sia compatibile con lo slot per il cavo di sicurezza del computer.

**2**  **Connettore dell'adattatore c.a.** – Collega l'adattatore c.a. che alimenta il computer e carica la batteria.

**3**  **Connettore USB 2.0** – Collega dispositivi USB, come un mouse, una tastiera, una stampante, un'unità esterna o un lettore di MP3.

**4 Connettore ingresso antenna (sui modelli supportati)** – Collega l'antenna esterna, tramite un connettore MCX, per visualizzare programmi con una scheda di sintonizzazione TV (opzionale). Per ulteriori informazioni sulla configurazione di sintonizzazione TV, consultare "Configurazione del sintonizzatore TV (la disponibilità varia da paese a paese)" a pagina 13.

**5**  **Lettore di schede multimediali 3-in-1** – Fornisce un rapido e comodo modo per visualizzare fotografie digitali, musica, filmati e documenti memorizzati nelle seguenti schede di memoria digitali:

- Secure Digital (SD)
- Secure Digital High Capacity (SDHC)
- Multimedia Card (MMC)
- Memory Stick
- Memory Stick PRO

## Funzionalità della base del computer e della tastiera

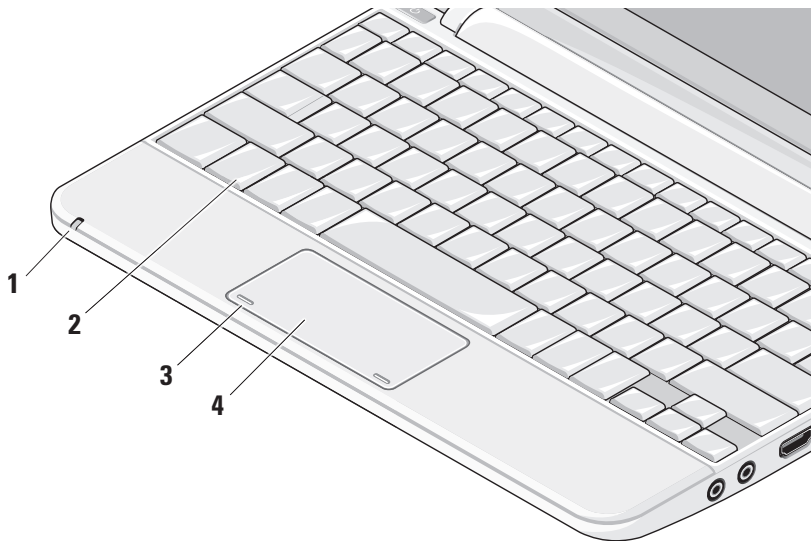

### 1 Indicatore dello stato della batteria/ alimentazione

– L'indicatore si accende o lampeggia per indicare lo stato della carica della batteria. L'indicatore visualizza i seguenti stati durante la carica o quando si utilizza il computer con:

un adattatore c.a.

- Bianco fisso: Il computer è acceso e la batteria in ricarica.
- Bianco lampeggiante: Il computer è in modalità standby.
- Spento: Il computer è spento e la batteria carica.

una batteria

- Bianco fisso: Il computer è acceso.
- Bianco lampeggiante: Il computer è in modalità standby.
- Giallo lampeggiante: il livello di carica della batteria è basso. Collegare l'adattatore c.a. per ricaricare la batteria.
- Spento: Il computer è spento.

**2 Tastiera** – Le impostazioni della tastiera possono essere personalizzate mediante l'utilità di configurazione del sistema.

**3 Pulsanti del touchpad** – Fornisce le funzioni di clic sinistro e clic destro analogamente a un mouse.

**4 Touchpad** — Fornisce le stesse funzioni di un mouse. Supporta le funzionalità **Scorri, Flick, Zoom, Ruota e Desktop**. Per ulteriori informazioni, consultare "Movimenti del touchpad" a pagina 21.

## Movimenti del touchpad

### Scorri

Consente di scorrere i contenuti. La funzione di scorrimento include:

**Panoramica** – Consente di spostare il focus sull'oggetto selezionato quando non è visibile l'oggetto intero.

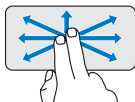

Spostare due dita nella direzione desiderata per scorrere in panoramica l'oggetto selezionato.

**Scorrimento verticale automatico** – Consente di scorrere verso l'alto o verso il basso la finestra attiva.

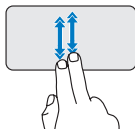

Spostare due dita verso l'alto o verso il basso per attivare lo scorrimento verticale automatico.

Toccare il touchpad per interrompere lo scorrimento automatico.

**Scorrimento orizzontale automatico** – Consente di scorrere verso sinistra o verso destra la finestra attiva.

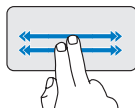

Spostare velocemente due dita verso sinistra o verso destra per attivare lo scorrimento orizzontale automatico.

Toccare il touchpad per interrompere lo scorrimento automatico.

### Flick

Consente di capovolgere il contenuto in avanti o all'indietro nella direzione del flick.

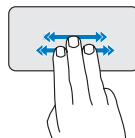

Spostare rapidamente tre dita nella direzione desiderata per capovolgere il contenuto nella finestra attiva.

## Zoom

Consente di aumentare o diminuire l'ingrandimento del contenuto dello schermo. La funzione di zoom include:

**Pinza** – Consente di ingrandire o rimpicciolire allargando o avvicinando due dita sul touchpad.

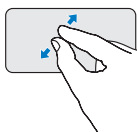

*Per ingrandire:* Allargare due dita per ingrandire la vista della finestra attiva.

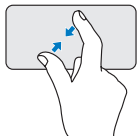

*Per rimpicciolire:* Avvicinare due dita per ridurre la vista della finestra attiva.

## Ruota

Consente di ruotare il contenuto della finestra attiva sullo schermo. La funzione di rotazione include:

**Torci** – Consente di ruotare il contenuto attivo in incrementi di 90 gradi mediante due dita, un dito rimane fisso e l'altro ruota.

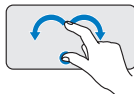

Tenendo il pollice in posizione, spostare il dito indice con un arco verso destra o verso sinistra per ruotare di 90 gradi l'elemento in senso orario o antiorario.

## Desktop

Consente di ridurre a icona tutte le finestre aperte per visualizzare di nuovo il desktop.

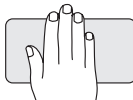

Posizionare la mano sul touchpad in qualsiasi orientamento e tenerla per qualche istante.

## Impostazione della sensibilità del touchpad

La funzione di palm tracking consente di impostare la sensibilità del touchpad e risulta utile per evitare movimenti indesiderati del puntatore durante l'inserimento di dati.

Per impostare la sensibilità del touchpad:

1. Fare clic su **Start**  → **Pannello di controllo** → **Mouse** e selezionare la scheda **Elantech**.
2. Fare clic su **Options...** (Opzioni...) e nella finestra **Elan Smart-Pad** visualizzata, scorrere e selezionare **PalmTracking**.
3. Trascinare il cursore **PalmTracking Sensitivity** (Sensibilità palm tracking) per aumentare o diminuire la sensibilità del touchpad.

## Funzionalità di visualizzazione

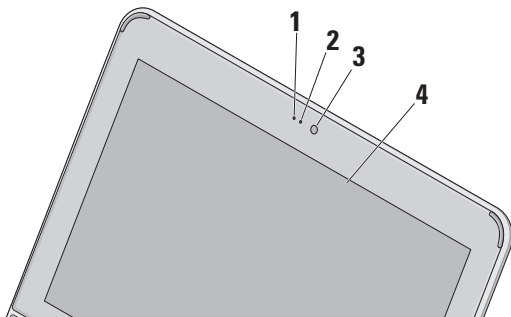

- 1 Microfono** – Offre audio di qualità per le chat e le registrazioni vocali.
- 2 Indicatore di attività della videocamera** – Indica quando la videocamera è accesa o spenta.

- 3 Videocamera** – Videocamera integrata per acquisire video, gestire conferenze e chattare.
- 4 Schermo** – Lo schermo può variare in funzione delle scelte effettuate al momento dell'acquisto del computer. Per ulteriori informazioni, consultare *Dell Technology Guide*.



## Rimozione e sostituzione della batteria

- ⚠ AVVERTENZA:** L'uso di batterie incompatibili può provocare incendi o esplosioni. Il computer deve essere utilizzato soltanto con una batteria acquistata da Dell. Non utilizzare batterie di altri computer.
- ⚠ AVVERTENZA:** Prima di rimuovere la batteria, spegnere il computer e rimuovere i cavi esterni (compreso l'adattatore c.a.).

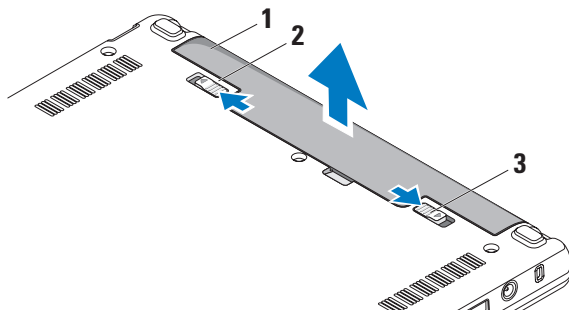

- 1 batteria
- 2 chiusura a scatto della batteria
- 3 dispositivo di chiusura della batteria

Per rimuovere la batteria:

1. Spegnere il computer e capovolgerlo.
2. Far scorrere il dispositivo di chiusura della batteria finché non scatta in posizione.
3. Fare scorrere la chiusura a scatto della batteria per sbloccarla.
4. Sollevare ed estrarre la batteria dall'alloggiamento.

Per sostituire la batteria, farla scorrere nell'alloggiamento fino a quando non scatta in posizione. Quindi fare scorrere il dispositivo di chiusura della batteria in posizione di blocco.

## Funzionalità del software

 **N.B.** Per ulteriori informazioni sulle funzionalità descritte in questa sezione, vedere *Dell Technology Guide* sul disco rigido o sul sito Web di Dell Support all'indirizzo **support.dell.com**.

## Produttività e comunicazioni

È possibile utilizzare il computer per creare presentazioni, brochure, biglietti di auguri e fogli elettronici, in funzione delle applicazioni installate sul computer. Verificare l'ordine di acquisto per il software installato sul computer.

Dopo avere effettuato la connessione a Internet, è possibile accedere a siti Web, configurare un account di posta elettronica, caricare e scaricare file e così via.

## Svago e multimedialità

È possibile utilizzare il proprio computer per visualizzare filmati, giocare, ascoltare musica e stazioni radio su Internet.

## Personalizzazione del desktop

È possibile personalizzare il proprio desktop per modificare l'aspetto, la risoluzione, lo sfondo, lo screensaver e altro ancora.

### Windows Vista

1. Fare clic su un'area libera del desktop per accedere alla finestra delle proprietà dello schermo.
2. Fare clic su **Personalizza**, per aprire la finestra **Personalizza l'aspetto e i suoni** e avere ulteriori informazioni sulle opzioni di personalizzazione.

### Windows XP

1. Fare clic su un'area libera del desktop per accedere alla finestra delle proprietà dello schermo.
2. Fare clic su **Proprietà** per aprire la finestra **Proprietà - Schermo** e avere ulteriori informazioni sulle opzioni di personalizzazione.

### Personalizzazione delle impostazioni per il risparmio energetico

È possibile utilizzare le opzioni per il risparmio energetico del sistema operativo per configurare le opzioni del computer. Windows dispone di tre opzioni predefinite:

- **Bilanciato** — Questa opzione offre prestazioni ottimali quando necessario e risparmia energia durante i periodi di inattività.
- **Risparmio di energia** — Questa opzione risparmia energia riducendo le prestazioni del sistema per ottimizzare la durata del computer e riducendo la quantità di energia consumata dal computer durante il periodo di attività.
- **Prestazioni elevate** — Questa opzione fornisce prestazioni massime, adattando la velocità del processore all'attività in esecuzione e ottimizzando le prestazioni del sistema.

### Backup dei dati

È consigliabile eseguire periodicamente un backup dei file e delle cartelle del computer. Per eseguire il backup di file:

### *Windows Vista*

1. Fare clic su **Start**  → **Pannello di controllo** → **Sistema e manutenzione** → **Centro attività iniziali** → **Trasferisci file e impostazioni**.
2. Fare clic su **Backup di file** o **Esegui backup del computer**.
3. Fare clic su **Continua nella finestra di dialogo Controllo account utente** e seguire le istruzioni della procedura guidata **Backup di file**.

### *Windows XP*

1. Fare clic su **Start** → **Tutti i programmi** → **Accessori** → **Utilità di sistema** → **Backup**.
2. Seguire le istruzioni della procedura guidata **Backup di file**.

# Soluzione dei problemi

**⚠ AVVERTENZA:** Soltanto il personale di assistenza autorizzato può rimuovere il coperchio del computer. Vedere il *Manuale per l'assistenza* sul sito Web di Dell Support all'indirizzo [support.dell.com](http://support.dell.com) per istruzioni avanzate di assistenza.

## Problemi relativi alla rete

### Connessioni wireless

#### Se si perde la connessione di rete senza fili

Il router wireless non è in linea o le comunicazioni wireless sono state disattivate sul computer.

- Verificare il proprio router wireless per accertarsi che sia alimentato e collegato all'origine dei dati (modem via cavo o hub di rete).
  - Un'interferenza può bloccare o interrompere la connessione senza fili. Provare a spostare il computer più vicino al router senza fili.
- Stabilire di nuovo la connessione con il router wireless:
    - a. Accertarsi che le comunicazioni senza fili siano attive sul (consultare "Attivazione o disattivazione della modalità wireless (opzionale)" a pagina 9).
    - b. Salvare e chiudere i file aperti e uscire da tutte le applicazioni in esecuzione.
    - c. Fare clic sul pulsante Start e quindi su **Connetti a**.
    - d. Seguire le istruzioni visualizzate per completare l'installazione.

### Connessioni cablate

**Se la connessione di rete viene persa** — Il cavo è danneggiato o allentato.

- Controllare il cavo per accertarsi che sia inserito e non danneggiato.

## Soluzione dei problemi

L'indicatore di integrità del collegamento sul connettore di rete integrato consente di verificare che la connessione sia attiva e fornisce informazioni sullo stato:

- Verde — È presente una connessione funzionante tra una rete a 10 Mbps e il computer.
- Arancione — È presente una connessione funzionante tra una rete a 100 Mbps e il computer.
- Spento — Il computer non rileva una connessione fisica alla rete.

 **N.B.** L'indicatore di integrità del collegamento sul connettore di rete è attivo soltanto per una connessione cablata. L'indicatore di integrità del collegamento non fornisce lo stato per le connessioni senza fili.

## Problemi relativi all'alimentazione

**Se l'indicatore di alimentazione è spento** — Il computer è spento o non è alimentato.

- Se il computer è collegato a una presa multipla, accertarsi che quest'ultima sia collegata a una presa elettrica e sia accesa. Verificare se il computer si accende correttamente quando per collegarlo non si usano dispositivi di protezione elettrica, ciabatte e cavi di prolunga.
- Collegare alla presa elettrica un altro apparecchio, ad esempio una lampada, per verificare il corretto funzionamento della presa.
- Controllare i collegamenti del cavo dell'adattatore c.a.. Se l'adattatore c.a. dispone di un indicatore, accertarsi che sia acceso.

**Se l'indicatore di alimentazione è acceso come una luce bianca e fissa e il computer non risponde** — Lo schermo potrebbe non rispondere. Premere il pulsante di alimentazione fino a quando il computer non si spegne e quindi riaccenderlo.

**Se l'indicatore di alimentazione è bianco lampeggiante** — Il computer è in modalità standby. Premere un tasto della tastiera, spostare il puntatore del mouse o del touchpad o premere il pulsante di accensione per ripristinare il normale funzionamento del sistema.

**Se l'indicatore di alimentazione è giallo lampeggiante** — È possibile che una periferica non funzioni o che la carica della batteria sia bassa.

- Se il computer è alimentato, è possibile che una periferica non funzioni o non sia stata installata correttamente.
- Se il livello di carica della batteria è basso, collegare il computer all'adattatore c.a..

**Se si rileva un'interferenza che impedisce la ricezione sul computer** — Un segnale indesiderato sta creando un'interferenza disturbando o bloccando altri segnali. Alcune possibili cause di interferenze sono:

- Cavi di prolunga di alimentazione, per tastiere e per mouse.
- Troppe periferiche collegate a una presa multipla.
- Più ciabatte collegate alla stessa presa elettrica.

## Problemi relativi alla memoria

**Se si riceve un messaggio di memoria insufficiente** —

- Salvare e chiudere eventuali file aperti ed uscire da qualsiasi programma aperto che si sta utilizzando, per vedere se ciò risolve il problema.

## Soluzione dei problemi

- Consultare la documentazione del software per i requisiti minimi di memoria. Se necessario, installare altra memoria (vedere il *Manuale per l'assistenza* sul sito Web di Dell Support all'indirizzo **support.dell.com**).

### In caso di ulteriori problemi con la memoria —

Verificare che il modulo di memoria sia compatibile con il computer. Il computer supporta la memoria DDR2. Per ulteriori informazioni sul tipo di memoria supportato dal computer, vedere “Specifiche” a pagina 59.

- Disinstallare e reinstallare i moduli di memoria (vedere il *Manuale per l'assistenza* sul sito Web di Dell Support all'indirizzo **support.dell.com**).
- Eseguire Dell Diagnostics (vedere “Dell Diagnostics” a pagina 38).

## Blocchi e problemi del software

**Se il computer non si avvia** — Accertarsi che il cavo di alimentazione sia saldamente collegato al computer e a una presa elettrica.

**Se un programma si blocca** — Chiudere il programma:

1. Premere simultaneamente <Ctrl><MAIUSC><Esc>.
2. Fare clic su **Applicazioni**.
3. Fare clic sul programma che non risponde più.
4. Fare clic su **Termina operazione**.

**Se un programma si blocca ripetutamente** — Controllare la documentazione del software. Se necessario, disinstallare e quindi reinstallare il programma.



**N.B.** Il software di solito include istruzioni sull'installazione nella sua documentazione o su un supporto (un CD o un DVD).



 **N.B.** Il computer potrebbe disporre o meno di un'unità ottica. Utilizzare un'unità ottica esterna o un dispositivo di archiviazione esterno per le procedure relative al supporto.

**Se il computer non risponde più o viene visualizzata una schermata blu —**

 **ATTENZIONE:** Se non si effettua l'arresto del sistema operativo si rischia di perdere dati.

Se il computer non risponde alla pressione di un tasto o al movimento del mouse, premere il pulsante di accensione per almeno 8-10 secondi fino allo spegnimento del computer, quindi riavviarlo.

**Un programma è stato progettato per una versione precedente del sistema operativo Microsoft® Windows® —**

Eeguire Verifica guidata compatibilità programmi. La Verifica guidata compatibilità programmi consente di configurare un programma in modo che venga eseguito in un ambiente simile a versioni del sistema operativo Windows diverse da Vista e da XP.

*Windows Vista*

1. Fare clic su **Start**  → **Pannello di controllo** → **Programmi** → **Utilizzare un programma precedente con questa versione di Windows**. Nella schermata di benvenuto, fare clic su **Avanti**.
2. Seguire le istruzioni visualizzate.

*Windows XP*

1. Fare clic su **Start** → **Tutti i programmi** → **Accessori** → **Verifica guidata compatibilità programmi**.
2. Nella schermata di benvenuto, fare clic su **Avanti**.
3. Seguire le istruzioni visualizzate.

## Soluzione dei problemi

### Se si rilevano altri problemi software —

- Eseguire immediatamente un backup dei file.
- Utilizzare un programma di ricerca virus per controllare il disco rigido o i CD.
- Salvare e chiudere eventuali file o programmi aperti e arrestare il sistema tramite il menu **Avvio**.
- Per informazioni sulla risoluzione dei problemi, consultare la documentazione fornita con il software o contattare il produttore del software:
  - Verificare che il programma sia compatibile con il sistema operativo installato sul computer.
  - Verificare che il computer soddisfi i requisiti hardware minimi necessari per l'esecuzione del software. Per informazioni, consultare la documentazione fornita con il software.
  - Accertarsi di avere installato e configurato correttamente il programma.
  - Verificare che i driver di periferica non siano incompatibili con il programma.
  - Se necessario, disinstallare e quindi reinstallare il programma Dell Support Center.
  - Annotare il messaggio di errore che viene visualizzato per semplificare le operazioni di risoluzione dei problemi quando si contatta Dell.

# Utilizzo degli strumenti di supporto

 **N.B.** Le istruzioni della presente sezione riguardano i computer con installato il sistema operativo Windows Vista.

## Dell Support Center

Il **Dell Support Center** permette di trovare le informazioni di assistenza, supporto e specifiche del sistema. Per ulteriori informazioni su **Dell Support Center** e gli strumenti di supporto disponibili, fare clic sulla scheda **Servizi** in **support.dell.com**.

Fare clic sull'icona  nella barra delle applicazioni per eseguire l'applicazione. La home page fornisce i collegamenti per accedere:

- Self Help (Auto aiuto) (risoluzione dei problemi, protezione, prestazioni del sistema, Rete/Internet, Backup/Ripristino e sistema operativo Windows Vista)

- Avvisi (avvisi del supporto tecnico relativamente al computer)
- Assistenza da Dell (supporto tecnico con DellConnect™, assistenza tecnica ai clienti, formazione ed esercitazioni, procedure di aiuto con Dell on Call e scansione on-line con PCCheckUp)
- About Your System (Informazioni sul sistema, ovvero documentazione del sistema, informazioni sulla garanzia, informazioni sul sistema, aggiornamenti e accessori)

La parte superiore della home page di **Dell Support Center** visualizza il numero di modello del computer con il relativo numero di servizio.

Per ulteriori informazioni su **Dell Support Center**, consultare la *Dell Technology Guide* sul disco rigido o sul sito Web di supporto Dell all'indirizzo **support.dell.com**.

## Messaggi di sistema

Se il computer ha un problema o un errore, può visualizzare un messaggio di sistema che consente di identificare la causa e l'azione necessaria per risolvere il problema.

 **N.B.** Se il messaggio non è incluso negli esempi seguenti, consultare la documentazione del sistema operativo o del programma in esecuzione quando è stato visualizzato il messaggio. In alternativa, consultare la *Dell Technology Guide* sul disco rigido o sul sito Web di Dell Support all'indirizzo [support.dell.com](http://support.dell.com).

**Alert! Previous attempts at booting this system have failed at checkpoint [nnnn]. For help in resolving this problem, please note this checkpoint and contact Dell Technical Support (Avviso! Tentativi precedenti effettuati all'avvio del sistema non riusciti in corrispondenza del punto di controllo [nnnn]. Per assistenza nel risolvere questo problema, prendere nota di questo punto di controllo e contattare il**

**Supporto tecnico di Dell** — Il computer non è riuscito a completare la procedura di avvio per tre volte consecutive a causa dello stesso errore (consultare “Come contattare la Dell” a pagina 54).

**CMOS checksum error (Errore checksum in CMOS)** — Possibile malfunzionamento della scheda madre o batteria RTC scarica. Sostituire la batteria. (Consultare la *Dell Technology Guide* sul disco rigido o il sito Web Dell Support all'indirizzo [support.dell.com](http://support.dell.com) oppure consultare “Come contattare la Dell” a pagina 54 per assistenza).

**Hard-disk (HDD) drive failure (Errore disco rigido)** — Possibile malfunzionamento del disco rigido durante il test di avvio; consultare “Come contattare la Dell” a pagina 54.

**Hard-disk drive (HDD) read failure (Errore lettura da disco rigido)** — Possibile malfunzionamento del disco rigido durante il test di avvio; consultare “Come contattare la Dell” a pagina 54.

**Keyboard failure (Errore della tastiera)** —

Malfunzionamento della tastiera o cavo non inserito correttamente.

**No boot device available (Nessuna periferica di avvio)** —

Nessuna partizione avviabile sul disco rigido, il connettore del disco rigido non è collegato correttamente o non esiste alcuna periferica avviabile.

- Se il disco rigido è l'unità di avvio, accertarsi che il connettore sia collegato e che l'unità sia installata correttamente e partizionata come unità di avvio.
- Eseguire il programma di installazione di sistema e accertarsi che le informazioni della sequenza di avvio siano corrette (consultare la *Dell Technology Guide* sul disco rigido o sul sito Web del supporto tecnico di Dell all'indirizzo [support.dell.com](http://support.dell.com)).

**No timer tick interrupt (Nessun interrupt di ciclo generato dal temporizzatore)** —

Un chip sulla scheda di sistema potrebbe risultare malfunzionante o potrebbe esistere un problema legato alla scheda madre (consultare "Come contattare la Dell" a pagina 54 per assistenza).

**USB over current error (Errore di sovracorrente USB)** —

Scollegare la periferica USB. La periferica USB deve disporre di una alimentazione più potente per poter funzionare correttamente. Utilizzare un alimentatore esterno per collegare la periferica USB o, se la periferica dispone di due cavi USB, collegarli entrambi.

**NOTICE - Hard Drive SELF MONITORING SYSTEM has reported that a parameter has exceeded its normal operating range. Dell recommends that you back up your data regularly. A parameter out of range may or may not indicate a potential hard drive problem**

**(AVVISO - Il SELF MONITORING SYSTEM del disco rigido ha rilevato che un parametro ha superato il normale intervallo di funzionamento. Dell consiglia di eseguire regolarmente il backup dei dati. Un parametro è fuori intervallo o potrebbe non indicare un potenziale problema del disco rigido)** — Errore S.M.A.R.T, possibile guasto del disco rigido. Questa funzione può essere attivata o disattivata nelle impostazioni del BIOS (consultare “Come contattare la Dell” a pagina 54).

### Risoluzione dei problemi relativi all'hardware

Se durante l'installazione del sistema operativo non viene rilevata una periferica oppure viene rilevata e configurata in modo errato, è possibile utilizzare l'utilità **Risoluzione dei problemi hardware** per risolvere i problemi di compatibilità.

Per avviare la risoluzione dei problemi hardware:

1. Fare clic sul pulsante Start e fare clic su **Guida in linea e supporto tecnico**.
2. Digitare *risoluzione di problemi hardware* nel campo di ricerca e premere <Invio> per cominciare la ricerca.
3. Nei risultati della ricerca, selezionare l'opzione che meglio descrive il problema e proseguire con i passi successivi.

### Dell Diagnostics

Se si riscontrano problemi con il computer, effettuare i controlli riportati in “Blocchi e problemi del software” a pagina 32 ed eseguire il programma Dell Diagnostics prima di contattare Dell (consultare “Come contattare la Dell” a pagina 54).

Si consiglia di stampare queste procedure prima di iniziare.

 **N.B.** Dell Diagnostics funziona solo su computer Dell.

 **N.B.** Il supporto *Drivers and Utilities* è opzionale e potrebbe non essere spedito con il computer.

Per esaminare le informazioni sulla configurazione del computer e accertarsi che la periferica che si desidera testare sia presente nella configurazione del sistema e sia attiva. Consultare la sezione Installazione del sistema nella *Dell Technology Guide*.

Avviare Dell Diagnostics dal disco rigido o dal supporto *Drivers and Utilities*.

### Avvio del programma Dell Diagnostics dal disco rigido

Il programma Dell Diagnostics è ubicato in una partizione dell'utilità diagnostica nascosta del disco rigido.

 **N.B.** Se sullo schermo del computer non viene visualizzata alcuna immagine, vedere "Come contattare la Dell" a pagina 54.

1. Accertarsi che il computer sia collegato a una presa elettrica funzionante.
2. Accendere (o riavviare) il computer.
3. Quando viene visualizzato il logo DELL™, premere immediatamente <F12>. Selezionare **Diagnostics** dal menu di avvio e premere <Invio>.

 **N.B.** Se si attende troppo a lungo e viene visualizzato il logo del sistema operativo, attendere la visualizzazione del desktop di Microsoft® Windows®; poi spegnere il computer e riprovare.

 **N.B.** Se viene visualizzato un messaggio che indica che non è stata trovata alcuna partizione dell'utilità di diagnostica, eseguire Dell Diagnostics dal supporto *Drivers and Utilities*.

4. Premere un tasto per avviare il programma Dell Diagnostics dalla partizione dell'utilità di diagnostica sul disco rigido.

### Avvio di Dell Diagnostics dal supporto Drivers and Utilities

 **N.B.** Il computer potrebbe disporre o meno di un'unità ottica. Utilizzare un'unità ottica esterna o un dispositivo di archiviazione esterno per le procedure relative al supporto.

1. Inserire il supporto *Drivers and Utilities*.

2. Arrestare e riavviare il computer. Quando viene visualizzato il logo di DELL, premere immediatamente <F2>.

 **N.B.** Se si attende troppo a lungo e viene visualizzato il logo del sistema operativo, attendere la visualizzazione del desktop di Microsoft® Windows®; poi spegnere il computer e riprovare.

 **N.B.** I passi successivi modificano la sequenza di avvio soltanto per una volta. Al successivo avvio, il computer si avvierà in base alle periferiche specificate nel programma di installazione di sistema.

3. Quando viene visualizzato l'elenco delle periferiche di avvio, evidenziare **CD/DVD/CD-RW** e premere <Invio>.

4. Selezionare l'opzione **Avvio da CD-ROM** dal menu visualizzato e premere <Invio>.

5. Digitare 1 per avviare il menu CD e premere <Invio> per procedere.

6. Selezionare **Esegui Dell Diagnostics a 32 bit** dall'elenco numerato. Se sono elencate più versioni, selezionare quella appropriata per il proprio computer.

7. Quando viene visualizzato il **Menu Principale** di Dell Diagnostics, scegliere il tipo di prova da eseguire.



# Ripristino del sistema operativo

È possibile ripristinare il sistema operativo nei modi seguenti:

- L'utilità Ripristino configurazione di sistema riporta il computer a uno stato operativo precedente senza però modificare i file di dati. Utilizzare Ripristino configurazione di sistema come prima soluzione per ripristinare il sistema operativo e mantenere i file di dati.
- DellFactory Image Restore ripristina il disco rigido allo stato operativo in cui si trovava quando è stato acquistato il computer. Questa procedura elimina in modo permanente tutti i dati dal disco rigido e rimuove tutti i programmi installati successivamente all'acquisto del computer. Utilizzare Dell Factory Image Restore soltanto se Ripristino configurazione di sistema non è riuscito a risolvere il problema relativo al sistema operativo.
- Se con il computer si è ricevuto un disco Operating System, è possibile utilizzarlo per ripristinare il sistema operativo. Tuttavia, utilizzando il disco Operating System tutti i dati presenti sul disco rigido verranno eliminati. Utilizzare il disco soltanto se Ripristino configurazione di sistema non è riuscito a risolvere il problema relativo al sistema operativo.



### Ripristino configurazione di sistema

I sistemi operativi Microsoft forniscono l'opzione Ripristino configurazione di sistema che consente di ripristinare uno stato operativo precedente del computer, senza modificare i file di dati, a seguito di modifiche all'hardware, al software o ad altre impostazioni di sistema che hanno reso il computer instabile. Tutte le modifiche che Ripristino configurazione di sistema apporta al computer sono completamente ripristinabili.

 **ATTENZIONE: Eseguire i backup regolari dei file di dati. Ripristino configurazione di sistema non esegue il monitoraggio e il ripristino di tali file.**

 **N.B.** Le procedure in questo documento sono state scritte per la visualizzazione predefinita di Windows, pertanto potrebbero non funzionare se l'utente ha configurato il computer Dell™ con la visualizzazione classica di Windows.

### Avvio di Ripristino del sistema in Windows Vista

1. Fare clic su **Start** .
2. Nella casella **Inizia ricerca**, inserire `Ripristino configurazione di sistema` e premere <Invio>.
-  **N.B.** Verrà visualizzata la finestra di dialogo **Controllo account utente**. Se si è un amministratore del computer, fare clic su **Continua**; in caso contrario, contattare l'amministratore per proseguire con l'operazione desiderata.
3. Fare clic su **Avanti** e seguire le altre istruzioni visualizzate.

Se Ripristino configurazione di sistema non risolve il problema, è possibile annullare l'ultimo ripristino della configurazione di sistema.

### Avvio di Ripristino del sistema in Windows XP

1. Fare clic su **Start** → **Tutti i programmi** → **Accessori** → **Utilità di sistema** → **Ripristino configurazione di sistema**.
2. Nella schermata di benvenuto, fare clic su **Avanti**.
3. Seguire le istruzioni visualizzate.

### Annullamento dell'ultimo ripristino di sistema in Windows Vista

 **N.B.** Salvare e chiudere tutti i file aperti e uscire da tutti i programmi in esecuzione prima di annullare l'ultimo ripristino del sistema. Non modificare, aprire o eliminare alcun file o programma prima che il sistema venga completamente ripristinato.

1. Fare clic su **Start** .
2. Nella casella **Inizia ricerca**, inserire `Ripristino configurazione di sistema` e premere <Invio>.

3. Fare clic su **Annulla ultima operazione di ripristino**, quindi fare clic su **Avanti**.

### Annullamento dell'ultimo ripristino di sistema in Windows XP

 **N.B.** Salvare e chiudere tutti i file aperti e uscire da tutti i programmi in esecuzione prima di annullare l'ultimo ripristino del sistema. Non modificare, aprire o eliminare alcun file o programma prima che il sistema venga completamente ripristinato.

1. Fare clic su **Start** → **Tutti i programmi** → **Accessori** → **Utilità di sistema** → **Ripristino configurazione di sistema**.
2. Nella schermata iniziale, fare clic su **Annulla ultimo ripristino** e quindi fare clic su **Avanti**.
3. Seguire le istruzioni visualizzate.

## Utilizzo di Dell™ PC Restore in Windows XP

 **ATTENZIONE:** L'uso di Dell PC Restore elimina permanentemente tutti i dati nel disco rigido e rimuove eventuali programmi o driver installati dopo che si è ricevuto il computer. Se possibile, eseguire il backup dei dati prima di utilizzare queste opzioni. Utilizzare PC Restore soltanto se Ripristino configurazione di sistema non è riuscito a risolvere il problema relativo al sistema operativo.

 **N.B.** Dell PC Restore di Symantec e Dell Factory Image Restore potrebbero non essere disponibili in alcuni paesi o per specifici computer.

Utilizzare Dell PC Restore esclusivamente come ultimo metodo di ripristinare il sistema operativo. Queste opzioni ripristinano il disco rigido allo stato operativo in cui si trovava quando è stato acquistato il computer. Qualsiasi

programma o file aggiunto dopo l'acquisto del PC, inclusi i file di dati, viene eliminato permanentemente dal disco rigido. I file di dati comprendono: documenti, fogli elettronici, messaggi di posta elettronica, foto digitali, file musicali e così via. Se possibile, effettuare un backup di tutti i dati prima di utilizzare PC Restore.

Utilizzo di PC Restore:

1. Accendere il computer.

Durante il processo di avvio, una barra blu con **www.dell.com** viene visualizzata nella parte superiore dello schermo.

2. Premere <Ctrl><F11> immediatamente dopo aver visto la barra blu. Se non si preme <Ctrl><F11> a tempo, consentire al computer di finire il processo di avvio, quindi riavviare il computer.

 **ATTENZIONE:** Se non si desidera proseguire con PC Restore, fare clic su **Riavvia**.

**3. Fare clic su **Ripristina** e quindi su **Conferma**.**

Per completare il processo di ripristino, occorrono circa dai 6 ai 10.

**4. Quando richiesto, fare clic su **Fine** per riavviare il computer.**

 **N.B.** Non arrestare manualmente il sistema. Fare clic su **Fine** e consentire al computer di riavviarsi completamente.

**5. Quando richiesto, fare clic su **Sì**.**

Il computer si riavvierà. Poiché il computer è ripristinato al suo stato operativo originario, la schermata che viene visualizzata, cioè il Contratto di licenza Microsoft con l'utente finale, è la stessa che è apparsa la prima volta che il computer è stato acceso.

**6. Fare clic su **Avanti**.**

Verrà visualizzata la finestra Ripristino configurazione di sistema, quindi il computer verrà riavviato.

Al riavvio del computer, fare clic su **OK**.

## Dell Factory Image Restore

 **ATTENZIONE:** Dell Factory Image Restore elimina permanentemente tutti i dati nel disco rigido e rimuove i programmi installati dopo avere ricevuto il computer. Se possibile, eseguire il backup dei dati prima di utilizzare questa opzione. Utilizzare Dell Factory Image Restore soltanto se Ripristino configurazione di sistema non è riuscito a risolvere il problema relativo al sistema operativo.

 **N.B.** Dell Factory Image Restore potrebbe non essere disponibile in alcuni paesi o per specifici computer.

Utilizzare Dell Factory Image Restore esclusivamente come ultimo metodo di ripristinare il sistema operativo. Queste opzioni ripristinano il disco rigido allo stato operativo in cui si trovava quando è stato acquistato il computer. Qualsiasi programma o file aggiunto dopo l'acquisto del PC, inclusi i file di dati, viene eliminato permanentemente dal disco rigido. I file di dati comprendono: documenti, fogli elettronici, messaggi di posta

## Ripristino del sistema operativo

elettronica, foto digitali, file musicali e così via. Se possibile, effettuare un backup di tutti i dati prima di utilizzare Factory Image Restore.

### Dell Factory Image Restore

1. Accendere il computer. Quando viene visualizzato il logo Dell, premere più volte <F8> per accedere alla finestra delle **Opzioni di avvio avanzate di Vista**.
2. Selezionare **Ripristina il computer**.
3. Viene visualizzata la finestra **Opzioni ripristino di sistema**.
4. Selezionare un layout di tastiera e fare clic su **Avanti**.
5. Per accedere alle funzioni di ripristino, effettuare l'accesso come utente locale. Per accedere al prompt dei comandi, digitare `administrator` nel campo **Nome utente** e fare clic su **OK**.
6. Fare clic su **Dell Factory Image Restore**. Verrà visualizzata la schermata iniziale di **Dell Factory Image Restore**.

 **N.B.** In funzione della configurazione, potrebbe essere necessario selezionare **Dell Factory Tools**, quindi **Dell Factory Image Restore**.

7. Fare clic su **Avanti**. Verrà visualizzata la schermata **Conferma eliminazione dati**.

 **N.B.** Se non si desidera continuare con Factory Image Restore, fare clic su **Annulla**.

8. Selezionare la casella di controllo per confermare che si desidera continuare con la formattazione del disco rigido e con il ripristino del sistema operativo nelle condizioni iniziali, quindi fare clic su **Avanti**.

Il processo di ripristino inizia e potrebbe impiegare cinque o più minuti. Verrà visualizzato un messaggio quando il sistema operativo e le applicazioni installate al momento della spedizione del computer sono stati ripristinati alla condizione iniziale.

9. Fare clic su **Fine** per riavviare il sistema.

## Reinstallazione del sistema operativo

### Operazioni preliminari

Se si intende reinstallare il sistema operativo Windows per risolvere un problema con un nuovo driver installato, utilizzare dapprima Ripristino driver di periferica di Windows. Se l'uso di Ripristino driver di periferica non risolve il problema, usare Ripristino configurazione di sistema per riportare il sistema operativo allo stato operativo in cui si trovava prima di installare il nuovo driver di periferica. Consultare "Ripristino configurazione di sistema" a pagina 42.

 **ATTENZIONE: Prima di eseguire l'installazione, effettuare il backup di tutti i dati del disco rigido primario. Nelle configurazioni convenzionali dei dischi rigidi, il disco rigido primario è il primo rilevato dal computer.**

Per reinstallare Windows sono necessari i seguenti supporti:

- Supporto *Dell Operating System*
- Supporto *Dell Drivers and Utilities*



**N.B.** Il supporto *Drivers and Utilities* di Dell contiene i driver che sono stati installati durante l'assemblaggio del computer. Utilizzare il supporto *Drivers and Utilities* di Dell per caricare eventuali driver richiesti. A seconda del paese in cui si è ordinato il computer o se sono stati richiesti o meno i supporti, il supporto *Drivers and Utilities* di Dell e il supporto *Operating System* potrebbero non essere spediti con il computer.

### Reinstallazione di Windows

Il processo di reinstallazione può richiedere da 1 a 2 ore. Dopo avere reinstallato il sistema operativo, occorre installare anche i driver di periferica, il programma di protezione dai virus e altro software.

 **N.B.** Il computer potrebbe disporre o meno di un'unità ottica. Utilizzare un'unità ottica esterna o un dispositivo di archiviazione esterno per le procedure relative al supporto.

1. Salvare e chiudere i file aperti e uscire da tutte le applicazioni in esecuzione.
2. Inserire il disco *Operating System*.
3. Fare clic su **Esci** se compare il messaggio **Installa Windows**.
4. Riavviare il computer.
5. Quando viene visualizzato il logo di DELL, premere immediatamente <F2>.

 **N.B.** Se si attende troppo a lungo e viene visualizzato il logo del sistema operativo, attendere la visualizzazione del desktop

di Microsoft® Windows®; poi spegnere il computer e riprovare.

 **N.B.** I passi successivi modificano la sequenza di avvio soltanto per una volta. Al successivo avvio, il computer si avvierà in base alle periferiche specificate nel programma di installazione di sistema.

6. Quando viene visualizzato l'elenco delle periferiche di avvio, evidenziare **Unità CD/DVD/CD-RW** e premere <Invio>.
7. Premere un tasto per **Avviare il sistema da CD-ROM**. Seguire le istruzioni visualizzate per completare l'installazione.





# Assistenza

Se si riscontra un problema con il computer, è possibile completare i passi seguenti per diagnosticare e risolvere il problema:

1. Vedere “Soluzione dei problemi” a pagina 29 per conoscere le informazioni e le procedure relative al problema che si è verificato.
2. Vedere “Dell Diagnostics” a pagina 38 per conoscere le procedure su come eseguire Dell Diagnostics.
3. Compilare l’“Elenco di controllo della diagnostica” a pagina 54.
4. Usare la gamma completa di servizi in linea disponibili sul sito Web di Dell Support (all’indirizzo **support.dell.com**) per ottenere assistenza relativamente alle procedure di installazione e risoluzione dei problemi. Vedere “Servizi in linea” a pagina 50 per un elenco completo dei servizi disponibili su Dell Support in linea.

5. Se i passi precedenti non hanno risolto il problema, consultare “Prima di chiamare” a pagina 53 e poi “Come contattare la Dell” a pagina 54.

 **N.B.** Effettuare la chiamata a Dell Support da una postazione vicina o davanti al computer in modo da poter eseguire le procedure necessarie richieste dal personale addetto.

 **N.B.** Il sistema di Codici del servizio espresso di Dell potrebbe non essere disponibile in tutti i Paesi.

Quando il servizio di assistenza telefonica automatizzato lo richiede, inserire il codice di servizio espresso per inoltrare la chiamata al personale del supporto preposto. Se il codice del servizio espresso non è disponibile, aprire la cartella **Accessori Dell**, fare doppio clic sull’icona **Codice del servizio espresso** e seguire le istruzioni.

 **N.B.** Alcuni dei servizi descritti di seguito non sono disponibili al di fuori degli Stati Uniti. Per informazioni sulla disponibilità di tali servizi contattare il rappresentante Dell locale.

### Assistenza tecnica clienti e supporto tecnico

Il servizio di assistenza di Dell è disponibile per rispondere a domande sull'hardware Dell. Il personale del supporto si serve di strumenti di diagnostica computerizzata per poter fornire risposte accurate e veloci.

Per contattare il servizio del supporto tecnico di Dell, consultare "Prima di chiamare" a pagina 53 e individuare le informazioni dei contatti per la propria ragione oppure accedere a **support.dell.com**.

### DellConnect™

DellConnect è un semplice strumento per l'accesso in linea che permette al personale dell'assistenza di Dell e dei servizi di supporto di accedere al computer dell'utente mediante una connessione a banda larga, diagnosticare il problema e ripararlo sotto la supervisione dell'utente stesso. Per ulteriori informazioni, visitare **www.dell.com/DellConnect**.

### Servizi in linea

Nei seguenti siti Web è possibile avere maggiori informazioni sui prodotti e servizi di Dell:

- **www.dell.com**
- **www.dell.com/ap** (solo per i paesi asiatici o dell'area del Pacifico)
- **www.dell.com/jp** (solo per il Giappone)
- **www.euro.dell.com** (solo per l'Europa)
- **www.dell.com/la** (solo per i paesi dell'America Latina e dell'area caraibica)
- **www.dell.ca** (solo per il Canada)

È possibile accedere all'assistenza di Dell tramite i seguenti siti Web e indirizzi di posta elettronica:

Siti Web dell'assistenza di Dell

- **support.dell.com**
- **support.jp.dell.com** (solo per il Giappone)
- **support.euro.dell.com** (solo per l'Europa)

Indirizzi di posta elettronica di Dell Support

- **mobile\_support@us.dell.com**
- **support@us.dell.com**
- **la-techsupport@dell.com** (solo per i paesi dell'America Latina e dell'area caraibica)
- **apsupport@dell.com** (solo paesi asiatici o dell'area del Pacifico)

Indirizzi di posta elettronica del marketing e commerciali di Dell

- **apmarketing@dell.com** (solo per i paesi asiatici o per l'area del Pacifico)
- **sales\_canada@dell.com** (solo per il Canada)

Protocollo di trasferimento dei file (FTP) anonimo

- **ftp.dell.com**

Collegarsi come utente *anonymous* e usare il proprio indirizzo di posta elettronica come password.

## Sistema automatizzato di controllo dello stato dell'ordine

Per controllare lo stato di un prodotto Dell ordinato, accedere al sito Web **support.dell.com**, o telefonare al servizio automatizzato di controllo dello stato dell'ordine. Una voce registrata richiederà le informazioni necessarie per identificare l'ordine e fornirà le informazioni relative. Per il numero telefonico da utilizzare dal paese dell'utente, consultare "Come contattare la Dell" a pagina 54 per problemi con gli ordini.

In caso di problemi relativi a un ordine, ad esempio parti mancanti o non corrette o fatturazione imprecisa, contattare il servizio di assistenza clienti Dell. Prima di chiamare, assicurarsi di avere a disposizione la fattura o la distinta di imballaggio. Per il numero telefonico da contattare nella propria regione, consultare “Come contattare la Dell” a pagina 54.

### Informazioni sul prodotto

Per ottenere informazioni su altri prodotti forniti da Dell o eseguire un ordine, visitare il sito Web di Dell all'indirizzo **www.dell.com**. Per ottenere il numero di telefono da chiamare per parlare con uno specialista dell'ufficio vendite, consultare “Come contattare la Dell” a pagina 54.

### Restituzione di prodotti durante il periodo di garanzia per riparazione o per rimborso

Preparare gli oggetti da restituire, per riparazione o rimborso, seguendo la procedura descritta:

1. Contattare Dell per ottenere il numero di autorizzazione di ritorno materiali (RMA) che dovrà essere riportato in modo ben visibile sulla parte esterna dell'imballo.
-  **N.B.** Per il numero telefonico da contattare nella propria regione, consultare “Come contattare la Dell” a pagina 54.
2. Allegare una copia della fattura e una lettera in cui si riportano i motivi della restituzione.
3. Allegare una copia dell'Elenco di controllo della Diagnostica (vedere “Dell Diagnostics” a pagina 38), che indica le prove eseguite e gli eventuali messaggi d'errore riportati da Dell Diagnostics (vedere “Dell Diagnostics” a pagina 38).

4. Se l'oggetto viene restituito per ottenere un rimborso, allegare tutti gli accessori che appartengono a tale prodotto (cavi di alimentazione, software, documentazione, ecc.).
5. Imballare il prodotto da restituire nella confezione originale o in una analoga.

 **N.B.** Le spese di spedizione sono a carico del cliente. Il cliente dovrà inoltre provvedere personalmente ad assicurare il prodotto restituito e si assume ogni responsabilità in caso di smarrimento durante la spedizione. Non verranno accettati pacchi in contrassegno.

 **N.B.** I resi che non soddisfino tutti i precedenti requisiti saranno rifiutati dall'ufficio ricezione merci di Dell e rispediti al mittente.

## Prima di chiamare

 **N.B.** Prima di chiamare, assicurarsi di avere a disposizione il codice del servizio espresso, che consente al servizio di assistenza telefonica automatizzato di Dell di smistare la chiamata in modo più efficiente. Potrebbe esser richiesta anche il numero di servizio (che si trova sul lato posteriore o inferiore del computer).

Ricordarsi di compilare il seguente elenco di controllo della diagnostica. Se possibile, prima di contattare la Dell per richiedere supporto, accendere il computer e usare un telefono vicino al computer. Potrebbe venire richiesto di digitare alcuni comandi da tastiera, riferire informazioni dettagliate durante le operazioni o tentare di seguire procedure per la risoluzione del problema la cui esecuzione è possibile solo sul computer stesso. Accertarsi che la documentazione del computer sia disponibile.

### Elenco di controllo della diagnostica

- Nome:
- Data:
- Indirizzo:
- Numero di telefono:
- Numero di servizio (codice a barre posto sul retro o sul fondo del computer):
- Codice del servizio espresso:
- Numero RMA di autorizzazione per la restituzione di materiali (se fornito dal supporto tecnico di Dell):
- Sistema operativo e versione:
- Periferiche:
- Schede di espansione:
- Si è collegati a una rete? Sì/No
- Rete, versione e adattatore di rete:
- Programmi e versioni:

Consultare la documentazione del sistema operativo in dotazione per determinare il contenuto dei file di avvio del computer. Se si dispone di una stampante, stampare ognuno dei file, altrimenti annotarne il contenuto prima di contattare Dell.

- Messaggio di errore, codice bip o codice di diagnostica:
- Descrizione del problema e procedure di risoluzione eseguite:

### Come contattare la Dell

Per i clienti degli Stati Uniti, chiamare 800-WWW-DELL (800-999-3355).



**N.B.** Se non si dispone di una connessione a Internet attiva, è possibile reperire le informazioni sui contatti sulla fattura di acquisto, sulla distinta di imballaggi, sulla fattura o sul catalogo dei prodotti Dell.

Dell fornisce numerose opzioni di assistenza in linea e telefonica. La disponibilità varia in base al paese e al prodotto e alcuni servizi potrebbero non essere disponibili nella zona del cliente.

Per contattare Dell per problemi commerciali, di assistenza tecnica o per supporto tecnico:

1. Visitare il sito Web **support.dell.com**.
2. Verificare la presenza del proprio paese nel menu a discesa **Scegli Un Paese/Regione** nella parte inferiore della pagina.
3. Fare clic su **Contattaci** nella parte sinistra della pagina.
4. Selezionare l'appropriato collegamento al servizio o all'assistenza in funzione delle specifiche esigenze.
5. Scegliere il metodo per contattare Dell più comodo.

## Trovare altre informazioni e risorse

### Se è necessario:

---

reinstallare il sistema operativo.

eseguire un programma di diagnostica per il computer, installare di nuovo il sistema operativo o aggiornare i driver e i file Leggimi.

---

avere maggiori informazioni sul sistema operativo, sulla manutenzione delle periferiche, RAID, Internet, Bluetooth®, la rete e la posta elettronica.

---

### Consultare:

---

il supporto Operating System.

il supporto *Drivers and Utilities*.



**N.B.** Aggiornamenti di driver e documentazione sono disponibili sul sito Web Dell™ Support all'indirizzo **support.dell.com**.

---

*Dell Technology Guide* installata nel disco rigido.

---



**Se è necessario:**

---

aggiornare il computer con una nuova o ulteriore memoria oppure con un nuovo disco rigido.

reinstallare o sostituire un componente guasto o difettoso.

---

trovare le informazioni sulle best practice relative alla protezione del computer.

rivedere le informazioni della garanzia, i Termini e le condizioni (soltanto U.S.A.), Istruzioni sulla sicurezza, Avvisi normativi, Informazioni sull'ergonomia e il Contratto di licenza con l'utente finale.

---

trovare il numero di servizio/codice del servizio espresso—È necessario utilizzare il numero di servizio per identificare il computer su **support.dell.com** o per contattare l'assistenza tecnica.

---

**Consultare:**

---

il *Manuale per l'assistenza* sul sito Web del supporto tecnico di Dell all'indirizzo **support.dell.com**.



**N.B.** In alcuni paesi, l'apertura del computer e la sostituzione dei componenti può rendere nulla la garanzia. Controllare la garanzia (anche quella per la restituzione) prima di aprire il computer.

---

i documenti sulla sicurezza e le normative forniti con il computer e anche la homepage Regulatory Compliance all'indirizzo **www.dell.com/regulatory\_compliance**.

---

sul retro o nella parte inferiore del computer.

---

## Trovare altre informazioni e risorse

### **Se è necessario:**

---

trovare driver e download.

accedere all'assistenza tecnica e alla guida del prodotto.

verificare lo stato dell'ordine per i nuovi acquisti.

trovare soluzioni risposte alle domande più comuni.

trovare informazioni su gli aggiornamenti dell'ultimo minuto sulle modifiche tecniche al computer o a materiale di riferimento tecnico avanzato per tecnici o utenti esperti.

---

### **Consultare:**

---

il sito Web di Dell™ Support all'indirizzo **support.dell.com**.

# Specifiche

## Modello di sistema

---

Dell™ Inspiron™ Mini 10

Questa sezione fornisce le informazioni necessarie per configurare, aggiornare i driver e aggiornare il computer.

 **N.B.** Le offerte variano da paese a paese. Per ulteriori informazioni sulla configurazione del computer, fare clic su **Start** → **Guida in linea e supporto tecnico** e selezionare l'opzione per visualizzare le informazioni relative al computer.

## Processore

---

Tipo	Intel® Atom™
Memoria cache L2	512 MB
Frequenza del bus esterno	533-MT/s (133 MHz)

## Memoria

---

Connettori	nessuno
Capacità	1 GB e 2 GB
Tipo di memoria	DDR2-800 (il bus DDR funziona soltanto con una larghezza di banda DDR2-533)
Configurazione possibile della memoria	1 GB, 2 GB

## Specifiche

### Informazioni sul computer

---

Chipset di sistema	Intel LPIA (Low Power Intel Architecture) Poulsbo US15W
Larghezza del bus di dati	64 bit
Larghezza del bus della memoria DRAM	bus a 64 bit a canale singolo
Larghezza del bus indirizzi del processore	32 bit
Flash EEPROM	1 MB
Memoria interna	HDD SATA da 2,5 pollici, HDD SSD da 2,5 pollici
sintonizzatore TV	moduli sintonizzatore TV interno

### Comunicazioni

---

Tipo di modem	Modem USB esterno V.92 56K
Interfaccia modem	Universal Serial Bus (USB)
Adattatore di rete	LAN Ethernet 10/100 sulla scheda di sistema
Comunicazione senza fili	WLAN, WiMax, WWAN/GPS (3G Mini-Card che può attivare 3G, GPS o entrambi), tecnologia wireless Bluetooth®

**Video**

---

controller video	Intel LPIA Poulsbo
Memoria video	Memoria di sistema da 8 MB (condivisa)
Interfaccia LCD	LVDS

**Audio**

---

Tipo audio	Audio ad alta definizione a 2 canali con SRS Premium Sound™ come opzione
Controller audio	ALC269
Conversione stereo	24 bit (da analogico a digitale e da digitale a analogico)

**Audio**

---

Interfaccia interna	audio Intel ad alta definizione
Interfaccia esterna	microfono analogico integrato, altoparlante analogico integrato
Altoparlante	due altoparlanti da 1,0 Watt
Amplificatore dell'altoparlante interno	1,0 watt per canale
Comandi del volume	controllato da programma

## Specifiche

### Connettori

---

Audio	connettore del microfono, un connettore cuffie/ altoparlanti stereo, MIC digitale con modulo videocamera (opzionale)
Mini-Card	due slot Mini Card full size e uno slot Mini Card half size, lo slot half size supporta una interfaccia doppia e gli slot full size supportano soltanto USB
Adattatore di rete	porta RJ45
USB	tre porte a 4 piedini conformi a USB 2.0
Video	connettore HDMI tipo A a 19 pin

### Schermo

---

Tipo	WSVGA AG da 10,1 pollici HD AG 10,1 pollici
<i>Dimensioni:</i>	
Altezza	WSVGA AG da 222,72 mm HD AG da 222,73 mm
Larghezza	WSVGA AG da 125,28 mm HD AG da 125,22 mm
Diagonale	255,52 mm
Risoluzione massima	WSVGA AG 1024 x 600 HD AG 1366 x 768
Frequenza di aggiornamento	60 Hz

**Schermo**

Angolo di funzionamento	da 0° (chiuso) a 135°
Luminanza	180 min WSVGA AG 200 typ. cd/m <sup>2</sup> (5 punti in media) 230 min HD AG 250 typ. cd/m <sup>2</sup> (5 punti in media)

*Angoli di visualizzazione:*

Orizzontale	±40° (CR≥10) typ. WSVGA AG ±60° (CR≥10) typ. HD AG
Verticale	+10° a +30° (CR≥10) typ. WSVGA AG +50° (CR≥10) typ. HD AG

**Schermo**

Passo dei pixel	0,2175 x 0,2175 mm WSVGA AG 0,16305 x 0,16305 mm HD AG
Controlli	la luminosità può essere controllata tramite i tasti di scelta rapida (consultare <i>Dell Technology Guide</i> per ulteriori informazioni).

**Tastiera**

Numero di tasti	82 (U.S.A. e Canada); 83 (Europa); 86 (Giappone); 82 (Corea)
-----------------	---

## Specifiche

### Videocamera

---

Pixel	1,3 megapixel
Risoluzione video	320 x 240 ~ 1280 x 1024 (640 x 480 a 30 fps)
Angolo di visualizzazione diagonale	66°

### Touchpad

---

Risoluzione posizione X/Y (modalità tabella grafica)	240 cpi
<i>Dimensioni:</i>	
Larghezza	area sensibile al tocco di 78,5 mm
Altezza	rettangolo di 38 mm

### Adattatore c.a.

---

Tensione in entrata	100–240 V c.a.
Corrente in entrata (massima)	1,0 A
Frequenza in entrata	50–60 Hz
Alimentazione di uscita	30 W
Corrente in uscita	1,58 A (massimo)
Tensione nominale di uscita	19,0 VDC
<i>Dimensioni:</i>	
30 W (APD):	
Altezza	59,2 mm
Larghezza	34,0 mm
Profondità	85,0 mm
Peso (con i cavi)	0,15 kg



**Adattatore AC**

30 W (PI):

Altezza	70,0 mm
Larghezza	36,0 mm
Profondità	78,0 mm
Peso (con i cavi)	0,156 kg

**Dimensioni**

Altezza	da 25,3 mm a 28,0 mm
Larghezza	261 mm
Profondità	182,5 mm
Peso (con batteria a 3 elementi):	
Configurabile a meno di	1,30 kg

**Ambiente computer***Intervallo della temperatura:*

Funzionamento	da 0° a 35 °C
Stoccaggio	da -20° a 65 °C

*Umidità relativa (massima):*

Funzionamento	dal 10% al 90% (senza condensa)
Stoccaggio	dal 5% al 90% (senza condensa)

*Vibrazione massima (usando uno spettro a vibrazione casuale che simula l'ambiente dell'utente):*

Funzionamento	0,66 GRMS
Non in funzionamento	1,3 GRMS

## Specifiche

### Ambiente computer

---

*Urto massimo (in funzionamento – misurato con Dell Diagnostics in esecuzione sul disco rigido e impulso emisinusoidale di 2 ms; non in funzionamento– misurato con il disco rigido con la testina parcheggiata e un impulso emisinusoidale di 2 ms):*

Funzionamento            110 GRMS

Non in funzionamento    160 GRMS

# Indice analitico

## A

accesso FTP, anonimo **51**

adattatore c.a.

dimensioni e peso **64, 65**

## B

backup

creazione **27**

bus di espansione **60**

## C

chipset **60**

ciabatte, utilizzo **6**

come contattare Dell **53**

computer, configurazione **5**

configurazione, operazioni preliminari **5**

connessione

a Internet **10**

connessione a Internet **10**

connessione di rete wireless **29**

connessioni di rete

risoluzione **29**

Contattare Dell online **54**

## D

danni, come evitare **5**

dati, backup **28**

DellConnect **50**

Dell Factory Image Restore **41**

Dell Support Center **35**

Dell Technology Guide

per ulteriori informazioni **56**

driver e download **58**

## Indice analitico

### E

Elenco di controllo della diagnostica **54**

energia

risparmio **27**

### F

flusso d'aria, consentire **5**

funzionalità software **26**

### G

guida in linea

ottenere assistenza e supporto **49**

### I

indirizzi di posta elettronica

per supporto tecnico **51**

indirizzi di posta elettronica del supporto **51**

ISP

fornitore di servizi Internet **10**

**68**

### M

Messaggi di sistema **36**

### O

opzioni di reinstallazione del sistema **41**

### P

personalizzazione

impostazioni risparmio energetico **27**

problemi di alimentazione, soluzione **30**

problemi di memoria

soluzione **31**

problemi relativi all'hardware

diagnosi **38**

problemi relativi al software **32**

problemi, soluzione **29**

processore **59**

prodotti

informazioni e acquisto **52**

**R**

reinstallazione di Windows **41**

restituzione in garanzia **52**

rete cablata

    capo di rete, collegamento **7**

Ripristino configurazione di sistema **41**

ripristino immagine fabbrica **45**

risoluzione dei problemi **29**

Risoluzione dei problemi relativi all'hardware **38**

risorse, ulteriori **56**

risparmio energia **27**

**S**

servizio clienti **50**

siti di supporto

    a livello mondiale **50**

siti Web dell'assistenza di Dell **58**

specifiche **59**

spedizione prodotti

    per la riparazione o la restituzione **52**

stato ordine **51**

supporto per la memoria **59**

supporto tecnico **50**

**T**

trovare altre informazioni **56**

**V**

velocità della rete

    test **29**

ventilazione, garantire **5**

**W**

Windows, reinstallazione **41**

Windows Vista®

    configurazione **10**

    reinstallazione **48**

    Verifica guidata compatibilità programmi **33**

Windows XP **33**

